

**UDRUŽENJE MATEMATIČARA TUZLANSKOG KANTONA
PEDAGOŠKI ZAVOD TUZLA**

www.umtk.info

**Takmičenje učenika srednjih škola Tuzlanskog kantona
iz MATEMATIKE**

Tuzla, 03.april 2010. godine

**UDRUŽENJE MATEMATIČARA TUZLANSKOG KANTONA
PEDAGOŠKI ZAVOD TUZLA**

**Takmičenje učenika srednjih škola Tuzlanskog kantona
iz MATEMATIKE**

Tuzla, 03.april 2010. godine

I razred

1. Ako je $\frac{x}{a} + \frac{y}{b} + \frac{z}{c} = 1$ i $\frac{a}{x} + \frac{b}{y} + \frac{c}{z} = 0$ dokazati da vrijedi

$$\frac{x^2}{a^2} + \frac{y^2}{b^2} + \frac{z^2}{c^2} = 1.$$

2. Odrediti cifre $a \neq 0, b, c, d$ tako da razlomak

$$\frac{a}{b + c + d}$$

ima decimalni zapis $0,abc$.

3. Trokut ABC ima uglove $\beta = 15^\circ$ i $\gamma = 30^\circ$. Prava koja sadrži tačku A , normalna na AB , siječe duž BC u tački D . Dokazati da je $2AC = BD$.
4. U jednom odjeljenju ima 30 učenika. Među njima 13 igra fudbal, 12 košarku i 17 odbojku. Fudbal i odbojku igra 5 učenika, fudbal i košarku 5 učenika, odbojku i košarku 5, također. Koliko učenika igra sva tri sporta? Koliko ih igra samo odbojku?

Svaki tačno urađen zadatak boduje se sa 7 bodova.

Izrada zadataka traje 150 minuta.

**UDRUŽENJE MATEMATIČARA TUZLANSKOG KANTONA
PEDAGOŠKI ZAVOD TUZLA**

**Takmičenje učenika srednjih škola Tuzlanskog kantona
iz MATEMATIKE**

Tuzla, 03.april 2010. godine

II razred

1. U deltoid je upisan pravougaonik čije su stranice paralelne sa dijagonalama deltoida. Odrediti dužine stranica pravougaonika ako je zadan njegov obim $2s = 16$ cm i dijagonale deltoida $d_1 = 10$ cm i $d_2 = 6$ cm.
2. Ako je $n \geq 3$ odrediti sva realna rješenja sistema jednačbi

$$\left. \begin{array}{l} x_1^2 - x_2x_3 \cdots x_n = 0 \\ x_2^2 - x_1x_3 \cdots x_n = 0 \\ \vdots \\ x_n^2 - x_1x_2 \cdots x_{n-1} = 0 \end{array} \right\}$$

3. Dokazati da rješenja x_1 i x_2 kvadratne jednačbe

$$x^2 + px - \frac{1}{2p^2} = 0, \quad (p \in \mathbb{R} \setminus \{0\})$$

zadovoljavaju nejednakost $x_1^4 + x_2^4 \geq 2 + \sqrt{2}$.

4. Nacrtajmo u ravni tačku A i iz nje povucimo sedam različitih duži. Izaberimo neke od slobodnih krajeva (moguće je i izabrati sve) te iz svake od njih konstruišimo sedam novih duži. Može li se dogoditi da u nekom trenutku imamo:
 - a) 25 slobodnih krajeva?
 - b) 2010 slobodnih krajeva?

Svaki tačno urađen zadatak boduje se sa 7 bodova.

Izrada zadatka traje 150 minuta.

**UDRUŽENJE MATEMATIČARA TUZLANSKOG KANTONA
PEDAGOŠKI ZAVOD TUZLA**

**Takmičenje učenika srednjih škola Tuzlanskog kantona
iz MATEMATIKE**

Tuzla, 03.april 2010. godine

III razred

1. Za dužine kateta a i b pravougllog trokuta vrijedi

$$\log \frac{a-b}{2} = \frac{1}{2} (\log a + \log b - \log 2).$$

Odrediti uglove trokuta.

2. Riješiti nejednadžbu

$$\frac{1 - \sqrt{1 - 9x^2}}{x} < 1.$$

3. Koliki je zbir dužina svih dijagonala pravilnog osmougla čija je osnovica dužine 1?
4. Dat je niz 1, 2, 4, 8, 16, 23, ... u kome je svaki sljedeći broj jednak zbiru prethodnog broja i zbira njegovih cifara, tj.

$$a_1 = 1,$$

$$a_n = a_{n-1} + S(a_{n-1}) \quad \text{za } n > 1,$$

gdje je $S(x)$ zbir cifara broja x . Da li se u tom nizu pojavljuje broj 2010?

Svaki tačno urađen zadatak boduje se sa 7 bodova.

Izrada zadataka traje 150 minuta.

**UDRUŽENJE MATEMATIČARA TUZLANSKOG KANTONA
PEDAGOŠKI ZAVOD TUZLA**

**Takmičenje učenika srednjih škola Tuzlanskog kantona
iz MATEMATIKE**

Tuzla, 03. april 2010. godine

IV razred

1. U figuru ograničenu lukom krive $2x^2 - y = 6$ i osom Ox upisan je pravougaonik tako da su mu dva tjemen na osi Ox . Odrediti maksimalnu površinu takvog pravougaonika.
2. Neka je $\overline{aaa \cdots a}$ broj čije su cifre a , ($a \neq 0$). Izračunati zbir

$$S = \overline{a} + \overline{aa} + \overline{aaa} + \cdots + \underbrace{\overline{aaa \cdots a}}_{2010}.$$

3. Dokazati da postoji jedan jedini trougao čije su dužine stranica uzastopni prirodni brojevi a jedan od uglova je dva puta veći od jednog od presotala dva.
4. Na dvije suprotne strane kocke nalazi se po jedna tačka, na druge dvije suprotne strane po dvije, a na preostale dvije po tri tačke. Od osam takvih kocki napravljena je kocka $2 \times 2 \times 2$ te se prebroji koliko tačaka ima na svakoj strani. Može li se taj način dobiti 6 uzastopnih brojeva?

Svaki tačno urađen zadatak boduje se sa 7 bodova.

Izrada zadataka traje 150 minuta.

**UDRUŽENJE MATEMATIČARA TUZLANSKOG KANTONA
PEDAGOŠKI ZAVOD TUZLA**

**Takmičenje učenika srednjih škola Tuzlanskog kantona
iz MATEMATIKE**

Tuzla, 03.april 2010. godine

I razred

1. Ako je $\frac{x}{a} + \frac{y}{b} + \frac{z}{c} = 1$ i $\frac{a}{x} + \frac{b}{y} + \frac{c}{z} = 0$ dokazati da vrijedi

$$\frac{x^2}{a^2} + \frac{y^2}{b^2} + \frac{z^2}{c^2} = 1.$$

Rješenje: *Prvi način:*

Kvadriramo li prvu jednakost, imamo

$$\frac{x^2}{a^2} + \frac{y^2}{b^2} + \frac{z^2}{c^2} + \frac{2xy}{ab} + \frac{2xz}{ac} + \frac{2yz}{bc} = 1,$$

što je ekvivalentno sa

$$\frac{x^2}{a^2} + \frac{y^2}{b^2} + \frac{z^2}{c^2} + \frac{2xyz}{abc} \left(\frac{c}{z} + \frac{b}{y} + \frac{a}{x} \right) = 1.$$

Konačno, iskoristimo li i drugu jednakost, vrijedi

$$\frac{x^2}{a^2} + \frac{y^2}{b^2} + \frac{z^2}{c^2} = 1,$$

što je i trebalo dokazati.

Drugi način:

Nakon kvadriranja prve jednakosti, imamo:

$$\frac{x^2}{a^2} + \frac{y^2}{b^2} + \frac{z^2}{c^2} + 2 \left(\frac{xy}{ab} + \frac{xz}{ac} + \frac{yz}{bc} \right) = 1,$$

odnosno

$$\frac{x^2}{a^2} + \frac{y^2}{b^2} + \frac{z^2}{c^2} + 2 \frac{xyz}{abc} = 1. \quad (1)$$

S druge strane je

$$\frac{a}{x} + \frac{b}{y} + \frac{c}{z} = 0 \Leftrightarrow \frac{ayz + bxz + cxy}{xyz} = 0 \Leftrightarrow ayz + bxz + cxy = 0. \quad (2)$$

Nakon uvrštavanja (2) u (1), dobije se

$$\frac{x^2}{a^2} + \frac{y^2}{b^2} + \frac{z^2}{c^2} = 1.$$

2. Odrediti cifre $a \neq 0, b, c, d$ tako da razlomak

$$\frac{a}{b+c+d}$$

ima decimalni zapis $0,abc$.

Rješenje: Prvobitno uočimo sljedeći niz ekvivalentnih jednakosti

$$\begin{aligned} \frac{a}{b+c+d} &= 0,abc \\ \Leftrightarrow \frac{a}{b+c+d} &= \frac{\overline{abc}}{1000} \\ \Leftrightarrow \frac{a}{b+c+d} &= \frac{100a+10b+c}{1000} \\ \Leftrightarrow 1000a &= (b+c+d)(100a+10b+c). \end{aligned}$$

Lako uočavamo da mora vrijediti $b+c+d < 10$. Naime, ako to ne bi bio slučaj, slijedilo bi

$$1000a = (b+c+d)(100a+10b+c) \geq 10(100a+10b+c) = 1000a+100b+10c,$$

što bi dalje povlačilo $b=c=0$, $1000a = d \cdot 100a$, odnosno $d=10$, što je nemoguće. Posmatrajmo sada sljedeće slučajeve:

$$1^0 \quad b+c+d=9$$

Tada dobijamo

$$\begin{aligned} 1000a &= 9(100a+10b+c) \\ 100a &= 9(10b+c). \end{aligned}$$

Kako je lijeva strana djeljiva sa 100, onda to mora biti i desna strana, a zbog $100 = 2 \cdot 2 \cdot 5 \cdot 5$ zaključujemo da $10b+c$ mora biti djeljivo sa 100 što je moguće samo kada $b=c=0$. Kao što je već ranije navedeno, ovaj slučaj je nemoguć.

$$2^0 \quad b + c + d = 8$$

Tada dobijamo

$$\begin{aligned} 1000a &= 8(100a + 10b + c) \\ 200a &= 80b + 8c \\ 25a &= 10b + c. \end{aligned}$$

Kako je $25a = 10b + c \leq 10 \cdot 9 + 9 = 99$, posmatrati ćemo sljedeće slučajeve (zbog $a \leq 3$, tj. $a \in \{1, 2, 3\}$):

a. $a = 1$

Onda vrijedi $25 = 10b + c$, pa imamo $b = 2, c = 5$. Na osnovu $b + c + d = 8$, dobijamo $d = 1$.

b. $a = 2$

Onda vrijedi $50 = 10b + c$, pa imamo $b = 5, c = 0$. Na osnovu $b + c + d = 8$, dobijamo $d = 3$.

c. $a = 3$

Onda vrijedi $75 = 10b + c$, pa imamo $b = 7, c = 5$. Na osnovu $b + c + d = 8$, dobili bismo da je $d = -4$, što je nemoguće.

$$3^0 \quad b + c + d = k \leq 7$$

Tada dobijamo

$$\begin{aligned} 1000a &= k(100a + 10b + c) \\ 100(10 - k)a &= k(10b + c). \end{aligned}$$

Kako je lijeva strana djeljiva sa 100, onda to mora biti i desna strana, a zbog $100 = 2 \cdot 2 \cdot 5 \cdot 5$ zaključujemo (analogno kao u slučaju 1^0 , razmatrajući redom da je $k \in \{0, 1, 2, \dots, 7\}$) da ni ovaj slučaj nije moguć.

Dakle, jedina rješenja su $(a, b, c, d) = (1, 2, 5, 1)$ i $(a, b, c, d) = (2, 5, 0, 3)$. Zaista, vrijedi

$$\frac{1}{2+5+1} = 0,125, \quad i \quad \frac{2}{5+0+3} = 0,250.$$

3. Trougao ABC ima uglove $\beta = 15^\circ$ i $\gamma = 30^\circ$. Prava koja sadrži tačku A , normalna na AB , siječe duž BC u tački D . Dokazati da je $2AC = BD$.

Rješenje: Na stranici BC odredimo tačku E tako da je $\sphericalangle AEC = \gamma = 30^\circ$. Dobijeni trougao ACE je jednakokraki (vidi sliku), pa je $AC = AE$. Uočimo da si tada i trouglovi ADE i ABE jednakokraki. Iz trougla

ABE dobijamo $AE = BE$, a iz trougla ADE dobijamo $AE = DE$.
Dakle,

$$AC = AE, AE = BE, AE = DE,$$

pa

$$2AC = AC + AC = AE + AE = BE + DE = BD.$$

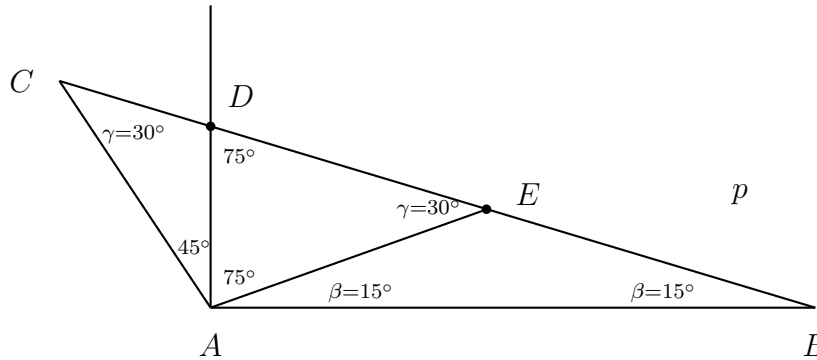

4. U jednom odjeljenju ima 30 učenika. Među njima 13 igra fudbal, 12 košarku i 17 odbojku. Fudbal i odbojku igra 5 učenika, fudbal i košarku 5 učenika, odbojku i košarku 5, također. Koliko učenika igra sva tri sporta? Koliko ih igra samo odbojku?

Rješenje: Označimo li fudbal, košarku i odbojku redom slovima F , K i O , moguće kombinacije možemo prikazati u sljedećoj tabeli:

F i K i O	F i K	F i O	K i O	F	K	O	Broj učenika u razredu
0	5	5	5	3	2	7	27
1	4	4	4	4	3	8	28
2	3	3	3	5	4	9	29
3	2	2	2	6	5	10	30
4	1	1	1	7	6	11	31
5	0	0	0	8	7	12	32

Kako je broj učenika u razredu 30, to je jedini mogući slučaj ako sva tri sporta igraju 3 učenika, a samo odbojku 10 učenika.

**UDRUŽENJE MATEMATIČARA TUZLANSKOG KANTONA
PEDAGOŠKI ZAVOD TUZLA**

**Takmičenje učenika srednjih škola Tuzlanskog kantona
iz MATEMATIKE**

Tuzla, 03. april 2010. godine

II razred

1. U deltoid je upisan pravougaonik čije su stranice paralelne sa dijagonalama deltoida. Odrediti dužine stranica pravougaonika ako je zadan njegov obim $2s = 16$ cm i dijagonale deltoida $d_1 = 10$ cm i $d_2 = 6$ cm.

Rješenje: *Prema uslovu zadatka očito je da vrijedi*

$$BO = OD = \frac{d_2}{2} = 3.$$

Neka je $AO = x$, $OC = y$. Tada je $AC = d_1 = x + y = 10$

S druge strane, iz $2s = 16$ slijedi $a + b = 8$, odnosno $b = 8 - a$.

Neka je $MNPQ$ upisani pravougaonik u deltoid $ABCD$ takav da je $MN = a$, $MQ = b$.

Očito je da vrijedi $\triangle DOA \sim \triangle DRM$ i $\triangle DOC \sim \triangle DRQ$, odakle, zbog

$$OR = \frac{a}{2}, \quad RD = \frac{d_2}{2} - \frac{a}{2} = 3 - \frac{a}{2},$$

$$MR = c, \quad RQ = d, \quad MQ = MR + RQ = c + d = b$$

slijedi

$$\left. \begin{array}{l} x : 3 = c : \left(3 - \frac{a}{2}\right), \\ y : 3 = d : \left(3 - \frac{a}{2}\right), \end{array} \right\} \text{ tj. } \left. \begin{array}{l} \frac{x}{3} = \frac{c}{3 - \frac{a}{2}}, \\ \frac{y}{3} = \frac{d}{3 - \frac{a}{2}}. \end{array} \right\}$$

Sabiranjem dobijenih jednakosti imamo da je

$$\frac{x + y}{3} = \frac{c + d}{3 - \frac{a}{2}}, \quad \frac{10}{3} = \frac{b}{3 - \frac{a}{2}} \left(\frac{8 - a}{3 - \frac{a}{2}} \right),$$

odakle slijedi da je

$$a = 3, \quad b = 5.$$

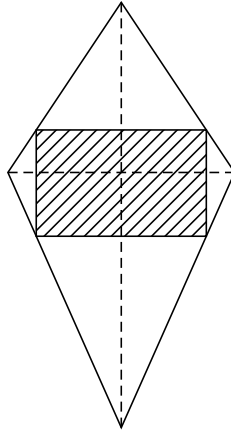

2. Ako je $n \geq 3$ odrediti sva realna rješenja sistema jednačzbi

$$\left. \begin{aligned} x_1^2 - x_2 x_3 \cdots x_n &= 0 \\ x_2^2 - x_1 x_3 \cdots x_n &= 0 \\ &\vdots \\ x_n^2 - x_1 x_2 \cdots x_{n-1} &= 0 \end{aligned} \right\}$$

Rješenje: *Napišimo sistem u obliku:*

$$\begin{aligned} x_1^2 &= x_2 x_3 \cdots x_n \\ x_2^2 &= x_1 x_3 \cdots x_n \\ &\vdots \\ x_n^2 &= x_1 x_2 \cdots x_{n-1} \end{aligned}$$

Pomnožimo li jednačine dobijamo

$$(x_1 x_2 \cdots x_n)^2 = (x_1 x_2 \cdots x_n)^{n-1}.$$

Ako je $x_1 x_2 \cdots x_n = 0$ tada je bar jedan od brojeva x_i , $i = 1, 2, \dots, n$ jednak nuli pa moraju svi biti jednaki nuli.

Neka je $x_1 x_2 \cdots x_n \neq 0$.

- *Ako je n paran tada je $x_1 x_2 \cdots x_n = 1$ i u tom slučaju dobijamo*

$$x_j^2 = \frac{x_1 x_2 \cdots x_n}{x_j} = \frac{1}{x_j}$$

odakle slijedi da je

$$x_j^3 = 1 \Rightarrow x_j = 1, \quad j = 1, 2, \dots, n.$$

- Ako je n neparan i $n \neq 3$ tada je

$$x_j^2 = \frac{x_1 x_2 \cdots x_n}{x_j} = \pm \frac{1}{x_j}$$

odakle slijedi da je

$$x_j^3 = \pm 1 \Rightarrow x_j = \pm 1, \quad j = 1, 2, \dots, n.$$

- Ako je $n = 3$ imamo

$$\begin{aligned}x_1^2 &= x_2 x_3 \\x_2^2 &= x_1 x_3 \\x_3^2 &= x_1 x_2\end{aligned}$$

Neka je $c \in \mathbb{R}$ tako da vrijedi $x_1 x_2 x_3 = c^3$.

Ako je $c = 0$ tada slijedi da je $x_1 x_2 x_3 = 0$.

Ako je $c \neq 0$ tada slijedi

$$x_j^2 = \frac{x_1 x_2 x_3}{x_j} \Rightarrow x_j^3 = c^3, \quad \text{tj. } x_j = c, \quad j = 1, 2, 3.$$

Dakle, za $n = 3$ rješenje je $x_j = c \in \mathbb{R}, \quad j = 1, 2, 3$.

3. Dokazati da rješenja x_1 i x_2 kvadratne jednadžbe

$$x^2 + px - \frac{1}{2p^2} = 0, \quad (p \in \mathbb{R} \setminus \{0\})$$

zadovoljavaju nejednakost $x_1^4 + x_2^4 \geq 2 + \sqrt{2}$.

Rješenje: Prema Vièteovim formulama imamo

$$x_1 + x_2 = -p, \quad x_1 \cdot x_2 = -\frac{1}{2p^2}.$$

Koristeći te relacije dobijamo

$$\begin{aligned}x_1^4 + x_2^4 &= (x_1^2 + x_2^2)^2 - 2(x_1 x_2)^2 = [(x_1 + x_2)^2 - 2x_1 x_2]^2 - 2(x_1 x_2)^2 \\&= \left[(-p)^2 - 2\left(-\frac{1}{2p^2}\right)\right]^2 - 2\left(-\frac{1}{2p^2}\right)^2 = p^4 + 2 + \frac{1}{2p^4} \\&= \left(p^4 + \frac{1}{2p^4}\right) + 2 \geq 2p^2 \cdot \frac{1}{\sqrt{2}p^2} + 2 = 2 + \sqrt{2},\end{aligned}$$

gdje smo koristili poznatu nejednakost

$$a^2 + b^2 \geq 2ab, \quad \text{za } a = p^2, \quad b = \frac{1}{\sqrt{2}p^2}.$$

4. Nacrtajmo u ravni tačku A i iz nje povucimo sedam različitih duži. Izaberimo neke od slobodnih krajeva (moguće je i izabrati sve) te iz svake od njih konstruišimo sedam novih duži. Može li se dogoditi da u nekom trenutku imamo:
- 25 slobodnih krajeva?
 - 2010 slobodnih krajeva?

Rješenje: *Posmatrajmo sliku:*

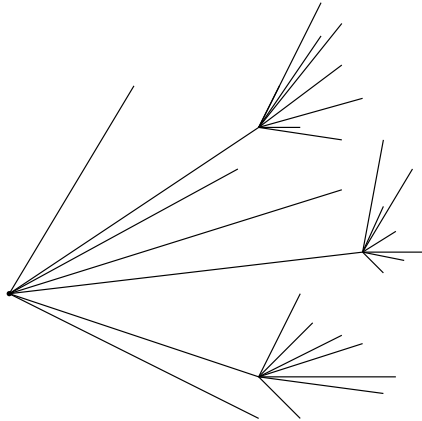

- Od 7 slobodnih krajeva izaberimo 3 i iz njih povucimo po 7 dužina (kao na slici). U tom slučaju imaćemo $3 \cdot 7 + 4 = 25$ slobodnih krajeva.
- Neka je O_i broj odabranih krajeva u i -tom koraku i s_i broj slobodnih krajeva nakon i -tog koraka. Imamo:

$$\begin{aligned}
 s_1 &= 7 \\
 s_2 &= O_2 \cdot 7 + (s_1 - O_2) = 7O_2 + s_1 - O_2 = 7 + 6O_2 \\
 s_3 &= O_3 \cdot 7 + (s_2 - O_3) = 7O_3 + s_2 - O_3 = 7 + 6O_2 + 6O_3 \\
 &\vdots \\
 s_n &= O_n \cdot 7 + (s_{n-1} - O_n) = 7 \cdot O_n + s_{n-1} - O_n = s_{n-1} + 6 \cdot O_n = \\
 &= 7 + 6O_2 + 6O_3 + \dots + 6O_{n-1} + 6O_n = \\
 &= 6(1 + O_2 + O_3 + \dots + O_n) + 1.
 \end{aligned}$$

Dakle, $s_n \equiv 1 \pmod{6}$ a kako je $2010 \equiv 0 \pmod{6}$ onda nije moguće dobiti 2010 slobodnih krajeva niti u jednom koraku.

**UDRUŽENJE MATEMATIČARA TUZLANSKOG KANTONA
PEDAGOŠKI ZAVOD TUZLA**

**Takmičenje učenika srednjih škola Tuzlanskog kantona
iz MATEMATIKE**

Tuzla, 03.april 2010. godine

III razred

1. Za dužine kateta a i b pravouglog trokuta vrijedi

$$\log \frac{a-b}{2} = \frac{1}{2} (\log a + \log b - \log 2).$$

Odrediti uglove trokuta.

Rješenje: Da bi izraz $\log \frac{a-b}{2}$ bio definisan, mora da vrijedi $\frac{a-b}{2} > 0$, tj. $a > b$ pa je $\alpha > \beta$ gdje je α ugao naspram stranice a , a β ugao naspram stranice b . Dalje,

$$\begin{aligned} \log \frac{a-b}{2} &= \frac{1}{2} (\log a + \log b - \log 2) \\ 2 \log \frac{a-b}{2} &= \log a + \log b - \log 2 \\ \log \left(\frac{a-b}{2} \right)^2 &= \log \frac{ab}{2} \\ \left(\frac{a-b}{2} \right)^2 &= \frac{ab}{2} \\ a^2 + b^2 &= 4ab \\ c^2 &= 4ab. \end{aligned}$$

S druge strane, budući da je $\sin \alpha = \frac{a}{c}$ i $\cos \alpha = \frac{b}{c}$, imamo

$$c^2 = 4ab = 4 \cdot c \cdot \sin \alpha \cdot c \cdot \cos \alpha = 4c^2 \sin \alpha \cos \alpha$$

odakle dobijamo jednadžbu $4 \sin \alpha \cos \alpha = 1$ tj. $\sin 2\alpha = \frac{1}{2}$ čija su rješenja $\alpha_1 = 15^\circ$ i $\alpha_2 = 75^\circ$. Tada su $\beta_1 = 15^\circ$ i $\beta_2 = 75^\circ$. Ali, kako je $\alpha > \beta$, tada je $\alpha = 75^\circ$ i $\beta = 15^\circ$ rješenje zadatka.

2. Riješiti nejednadžbu

$$\frac{1 - \sqrt{1 - 9x^2}}{x} < 1.$$

Rješenje: Definiciono područje nejednadžbe određujemo iz uslova $1 - 9x^2 \geq 0$ i $x \neq 0$ odakle je

$$D = \left[-\frac{1}{3}, 0\right) \cup \left(0, \frac{1}{3}\right].$$

Posmatračemo dva slučaja:

1. slučaj: $x \in \left[-\frac{1}{3}, 0\right)$.

Data nejednadžba je ekvivalentna nejednadžbi

$$1 - \sqrt{1 - 9x^2} > x$$

tj.

$$\sqrt{1 - 9x^2} < 1 - x$$

koja je ekvivalentna sistemu od tri nejednadžbe

$$\left. \begin{array}{l} 1 - 9x^2 < (1 - x)^2 \\ 1 - 9x^2 \geq 0 \\ 1 - x > 0 \end{array} \right\}$$

tj.

$$\left. \begin{array}{l} 10x^2 - 2x > 0 \\ 1 - 9x^2 \geq 0 \\ 1 - x > 0 \end{array} \right\}$$

Rješenje ovog sistema nejednadžbi je

$$x \in \left[-\frac{1}{3}, 0\right) \cup \left(\frac{1}{5}, \frac{1}{3}\right]$$

ali poštujući uvjet $x \in \left[-\frac{1}{3}, 0\right)$ dobijamo da je rješenje, u ovom slučaju

$$R_1 = \left[-\frac{1}{3}, 0\right).$$

2. slučaj: $x \in \left(0, \frac{1}{3}\right]$.

Sada je data nejednadžba ekvivalentna nejednadžbi

$$1 - \sqrt{1 - 9x^2} < x$$

tj.

$$\sqrt{1-9x^2} > 1-x$$

a

$$\sqrt{1-9x^2} > 1-x \Leftrightarrow \begin{cases} 1-9x^2 \geq 0 \\ 1-x < 0 \end{cases} \vee \begin{cases} 1-9x^2 > (1-x)^2 \\ 1-x \geq 0 \end{cases}$$

(S1) (S2)

Sistem (S1) nema rješenja a rješenje sistema (S2) je dato sa $x \in \left(0, \frac{1}{5}\right)$. Poštujući uvjet da $x \in \left(0, \frac{1}{3}\right]$, tada je rješenje nejednadžbe

$$\sqrt{1-9x^2} > 1-x$$

dato sa

$$R_2 = \left(0, \frac{1}{5}\right).$$

Konačno, rješenje početne nejednadžbe je dato sa $R = R_1 \cup R_2$, tj.

$$R = \left[-\frac{1}{3}, 0\right) \cup \left(0, \frac{1}{5}\right).$$

3. Koliki je zbir dužina svih dijagonala pravilnog osmougla čija je osnovica dužine 1.

Rješenje: Broj dijagonala pravilnog osmougla je $D_8 = \frac{8 \cdot 5}{2} = 20$. Uočimo da iz svakog tjemena osmougla možemo povući dvije "male", dvije "srednje" i jednu "veliku" dijagonalu (po dužini), što znači da od ukupno 20 dijagonala 8 je "malih", 8 "srednjih" i 4 "velike".

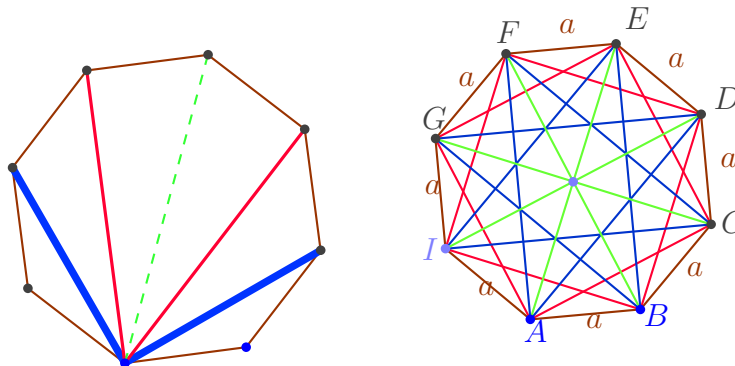

Unutrašnji ugao pravilnog osmougla je $\varphi = 135^\circ$, pa ako na trougao ABC primijenimo kosinusnu teoremu, dobijamo

$$\overline{AC}^2 = a^2 + a^2 - 2 \cdot a \cdot a \cdot \cos \varphi = 1 + 1 - 2 \cdot \left(-\frac{\sqrt{2}}{2}\right) = 2 + \sqrt{2}$$

pa je dužina najkraće dijagonale $l_1 = \sqrt{2 + \sqrt{2}}$.

Uočimo da je trougao ACE pravougli čija je hipotenuza upravo najduža dijagonala a katete najkraće dijagonale. Na osnovu Pitagorine teoreme imamo:

$$\overline{AE}^2 = \overline{AC}^2 + \overline{CE}^2 = 2l_1^2 = 2(2 + \sqrt{2})$$

odakle dobijamo da je najduža dijagonala $l_3 = \sqrt{2(2 + \sqrt{2})}$.

Također, uočimo da je trougao ADE pravougli, pa na osnovu posljedice Pitagorine teoreme, imamo:

$$\overline{AD}^2 = l_3^2 - a^2 = 2(2 + \sqrt{2}) - 1 = 3 + \sqrt{2} = (\sqrt{2} + 1)^2$$

pa je srednja dijagonala $l_2 = \sqrt{2} + 1$. Ukupna dužina svih dijagonala pravilnog osmougla osnovice $a = 1$ je

$$l = 8l_1 + 8l_2 + 4l_3 = 8(\sqrt{2} + 1) \left(1 + \sqrt{\sqrt{2} + 1}\right).$$

4. Dat je niz 1, 2, 4, 8, 16, 23, ... u kome je svaki sljedeći broj jednak zbiru prethodnog broja i zbira njegovih cifara, tj.

$$\begin{aligned} a_1 &= 1, \\ a_n &= a_{n-1} + S(a_{n-1}) \quad \text{za } n > 1, \end{aligned}$$

gdje je $S(x)$ zbir cifara broja x . Da li se u tom nizu pojavljuje broj 2010?

Rješenje: Jasno je da brojevi x i $S(x)$ daju jednake ostatke pri dijeljenju sa 3, tj. $x \equiv S(x) \pmod{3}$. Zbog toga je

$$a_n \equiv a_{n-1} + a_{n-1} \equiv 2a_{n-1} \pmod{3}, \quad (n > 1). \quad (3)$$

Dakle, prema (3), imamo

$$\begin{aligned} a_1 &\equiv 1 \pmod{3} \\ a_2 &\equiv 2a_1 \equiv 2 \pmod{3} \\ a_3 &\equiv 2a_2 \equiv 4 \equiv 1 \pmod{3} \\ a_4 &\equiv 2a_3 \equiv 2 \pmod{3} \\ &\vdots \end{aligned}$$

Indukcijom zaključujemo da vrijedi:

$$\left. \begin{array}{l} a_{2k-1} \equiv 1 \pmod{3} \\ a_{2k} \equiv 2 \pmod{3} \end{array} \right\}, (k = 1, 2, 3, \dots).$$

Kako je $2010 \equiv 0 \pmod{3}$, slijedi da se on ne pojavljuje u datom nizu.

UDRUŽENJE MATEMATIČARA TUZLANSKOG KANTONA
PEDAGOŠKI ZAVOD TUZLA

Takmičenje učenika srednjih škola Tuzlanskog kantona
iz MATEMATIKE

Tuzla, 03.april 2010. godine

IV razred

1. U figuru ograničenu lukom krive $2x^2 - y = 6$ i osom Ox upisan je pravougaonik tako da su mu dva tjemena na osi Ox . Odrediti maksimalnu površinu takvog pravougaonika.

Rješenje: *Jasno je da će tjemena pravougaonika imati sljedeće koordinate*

$$A(a, 0), B(-a, 0), C(-a, 2a^2 - 6), D(a, 2a^2 - 6),$$

pri čemu je $0 < a < \sqrt{3}$.

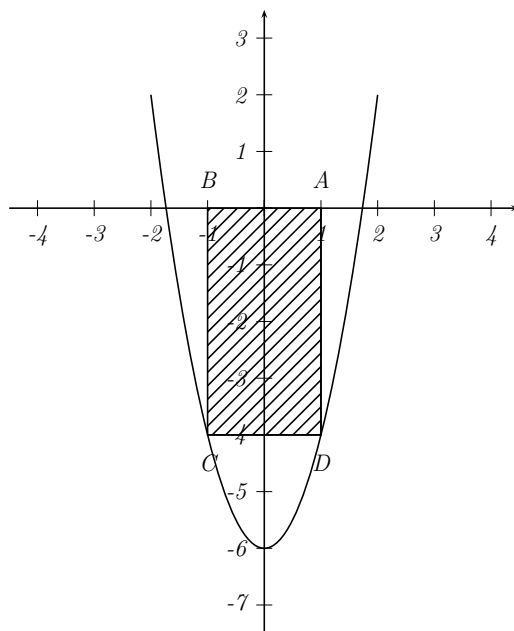

Stranice pravougaonika su stoga

$$AB = \sqrt{(a + a)^2 + (0 - 0)^2} = |2a| = 2a,$$

$$AD = \sqrt{(a-a)^2 + (0-2a^2+6)^2} = |-2a^2+6| = -2a^2+6,$$

pa je njegova površina

$$P(a) = 2a(-2a^2+6) = -4a^3+12a.$$

Kako je $P'(a) = -12a^2+12$, funkcija površine pravougaonika može imati ekstreme u tačkama $a = \pm 1$, što zbog $a > 0$ povlači da je $a = 1$. Za $a = 1$ funkcija površine upravo dostiže svoj maksimum, jer je $P''(1) = -24 \cdot 1 = -24 < 0$. Taj maksimum iznosi

$$P_{max} = P(1) = -4 \cdot 1^3 + 12 \cdot 1 = 8.$$

2. Neka je $\overline{aaa \cdots a}$ broj čije su cifre a , ($a \neq 0$). Izračunati zbir

$$S = \overline{a} + \overline{aa} + \overline{aaa} + \cdots + \underbrace{\overline{aaa \cdots a}}_{2010}.$$

Rješenje: *Imamo*

$$\begin{aligned} S &= a + 11a + 111a + \cdots + \underbrace{111 \dots 1}_{2010}a \\ &= a(1 + 11 + 111 + \cdots + \underbrace{111 \dots 1}_{2010}) \\ &= a[1 + (10 + 1) + (100 + 10 + 1) + \cdots + (10^{2009} + \cdots + 10 + 1)] \\ &= a\left(\frac{10-1}{10-1} + \frac{10^2-1}{10-1} + \frac{10^3-1}{10-1} + \cdots + \frac{10^{2010}-1}{10-1}\right) \\ &= \frac{a}{9}(10 + 10^2 + 10^3 + \cdots + 10^{2010} - 2010) \\ &= \frac{a}{9}\left(10 \cdot \frac{10^{2010}-1}{10-1} - 2010\right) \\ &= \frac{a}{9} \cdot \frac{10^{2011} - 10 - 2010 \cdot 9}{9} \\ &= \frac{a}{81}(10^{2011} - 18100). \end{aligned}$$

3. Dokazati da postoji jedan jedini trougao čije su dužine stranica uzastopni prirodni brojevi a jedan od uglova je dva puta veći od jednog od presotala dva.

Rješenje: *Neka su stranice traženog trougla $a = x-1$, $b = x$ i $c = x+1$. Razlikujemo tri slučaja.*

1° *Na osnovu sinusne teoreme imamo*

$$\frac{\sin \beta}{\sin \alpha} = \frac{\sin 2\alpha}{\sin \alpha} = \frac{x}{x-1} \Rightarrow 2 \cos \alpha = \frac{x}{x-1} \quad (4)$$

Na osnovu kosinusne teoreme imamo

$$\cos \alpha = \frac{x^2 + (x+1)^2 - (x-1)^2}{2x(x+1)} = \frac{x+4}{2(x+1)}. \quad (5)$$

Iz (4) i (5) dobijamo da je

$$\frac{x}{2(x-1)} = \frac{x+4}{2(x+1)} \Rightarrow x^2 + x = x^2 + 3x - 4 \Rightarrow 2x = 4 \Rightarrow x = 2.$$

Dakle, stranice trougla bi trebale biti 1, 2 i 3 što nije moguće jer je $1+2=3$, tj. nije zadovoljena nejednakost trougla.

2° Na osnovu sinusne teoreme vrijedi

$$\frac{\sin \gamma}{\sin \alpha} = \frac{\sin 2\alpha}{\sin \alpha} = \frac{x+1}{x-1} \Rightarrow 2 \cos \alpha = \frac{x+1}{x-1} \quad (6)$$

Iz (6) i (5) dobijamo da je

$$\frac{x+1}{x-1} = \frac{x+4}{x+1} \Rightarrow x^2 + 2x + 1 = x^2 + 3x - 4 \Rightarrow x = 5.$$

Dakle, stranice traženog trougla su $a = 4$, $b = 5$ i $c = 6$.

3° Na osnovu sinusne teoreme vrijedi

$$\frac{\sin \gamma}{\sin \beta} = \frac{\sin 2\beta}{\sin \beta} = \frac{x+1}{x} \Rightarrow 2 \cos \beta = \frac{x+1}{x} \quad (7)$$

Na osnovu kosinusne teoreme

$$\cos \beta = \frac{(x+1)^2 + (x-1)^2 - x^2}{2(x-1)(x+1)} = \frac{x^2 + 2}{2(x+1)(x-1)}. \quad (8)$$

Iz (7) i (8) dobijamo da je

$$\begin{aligned} \frac{x^2 + 2}{2(x-1)(x+1)} &= \frac{x+1}{x} \Rightarrow x^3 + 2x = 2x^3 - 2x + 2x^2 - 2 \\ &\Rightarrow x^3 + 2x^2 - 4x - 2 = 0. \end{aligned}$$

Jedino prirodni brojevi 1 i 2 mogu biti rješenja prethodne jednačbe (kao djelitelji slobodnog člana), a oni to očito nisu.

Dakle, postoji jedan jedini trougao sa traženim svojstvima i to je trougao čije su stranice $a = 4$, $b = 5$ i $c = 6$.

4. Na dvije suprotne strane kocke nalazi se po jedna tačka, na druge dvije suprotne strane po dvije, a na preostale dvije po tri tačka. Od osam takvih kocki napravljena je kocka $2 \times 2 \times 2$ te se prebroji koliko tačaka ima na svakoj strani. Može li se taj način dobiti 6 uzastopnih brojeva?

Rješenje: *Od svake kockice vidljive su tri strane, koje se sastaju u jednom vrhu, pa su na njima po 1, 2, i 3 tačke. Stoga je ukupan broj tačaka na stranicama veće kocke*

$$8(1 + 2 + 3) = 48.$$

Suma šest uzastopnih prirodnih brojeva je uvijek neparan broj, jer je

$$(n-2)+(n-1)+n+(n+1)+(n+2)+(n+3) = 6n+3 = 6n+2+1 = 2(3n+1)+1.$$

Dakle, 48 ne može biti suma šest uzastopnih brojeva, pa nije moguće dobiti šest uzastopnih prirodnih brojeva na način opisan u zadatku.